



# Installationsanleitung



---

Dialog ElektrogerätevertriebsgesmbH, 1120 Wien, Längenfeldgasse 27  
Tel. 01 / 815 35 08-0, Fax 01 / 815 35 08-3 od. 815 01 47, e-mail: [info@dialog-urmet.at](mailto:info@dialog-urmet.at), internet: [www.dialog-urmet.at](http://www.dialog-urmet.at)

A-8020 Graz  
Leuzenhofgasse 15  
Tel. 0316 / 71 46 18  
Fax 0316 / 71 46 22

A-5020 Salzburg  
Gaisbergstraße 39  
Tel. 0662 / 64 19 33-0  
Fax 0662 / 64 19 33-15

A-4020 Linz  
Wiener Straße 169  
Tel. 0732 / 60 66 99  
Fax 0732 / 60 66 98

# BEDIENUNGSANLEITUNG D9-Compact

## Inhaltsverzeichnis

<b>1.0</b>	<b>Allgemeines</b> .....	<b>3</b>
<b>2.0</b>	<b>Montage</b> .....	<b>4</b>
<b>3.0</b>	<b>Teilnehmer-, Sprechstellenanschluss</b> .....	<b>5</b>
3.1	Übersicht Anschlussklemmen .....	5
3.2	Anschluss einer D9001 Sprechstelle .....	6
3.3	Anschluss einer D9001 Sprechstelle über strukturierte Verkabelung .....	6
3.4	Anschluss von D9003, D9005, D9007-D9010, D9013-x, D9015, D9016, D9017, D9020, D9023 .....	7
<b>4.0</b>	<b>Musikeinspielung</b> .....	<b>7</b>
<b>5.0</b>	<b>Alarm / Pausengong Einspielung</b> .....	<b>8</b>
<b>6.0</b>	<b>Torstellen / Türöffneranschluss</b> .....	<b>9</b>
<b>7.0</b>	<b>Grundprogramm</b> .....	<b>10</b>
<b>8.0</b>	<b>Bedienungsanleitung D9001 (analog D9003, D9005)</b> .....	<b>11</b>

## 1.0 Allgemeines

Die D9-Compact ist eine digitale Intercomzentrale mit Anschlussmöglichkeit von 2 bis 8 Sprechstellen, und dient zur Kommunikation zwischen Arbeitsplätzen in unterschiedlichen Räumlichkeiten, als Ausrufanlage bzw. Musikbeschallungsanlage.

Die Zentrale kann hängend an einer Wand bzw. stehend an waagrechten Flächen montiert werden. Die Verkabelung zu den Sprechstellen bzw. Interfaces erfolgt sternförmig über eine FYY 2x2x0.6 Leitung. Eine Anschlussmöglichkeit für 230V 50Hz ist in der Nähe bei der Zentrale vorzusehen. Die Zentrale wird mit einem externen 36V 60VA Trafo versorgt, welcher direkt an 230V angeschlossen, oder mit einem Flachstecker an eine vorgesehene Schukodose angesteckt, werden kann. Weitere Anschlussmöglichkeiten an die Zentrale sind u.a. Türöffnerleitungen, Musikeinspeisung (4x) und eine Schaltuhr für Türrufsteuerung.

Die Zentrale D9-Compact beinhaltet folgende Grundausstattung:

- 1 Stk. Grundgehäuse
- 1 Stk. PSU, WAAGE Karte D9C200
- 1 Stk. Motherboard D9C500
- 1 Stk. Teilnehmerkarte f. 8 TN D9300
- 1 Stk. CPU Karte D9100
- 1 Stk. Netztrafo EI78-36 36V 60W

Orientierungsplan:

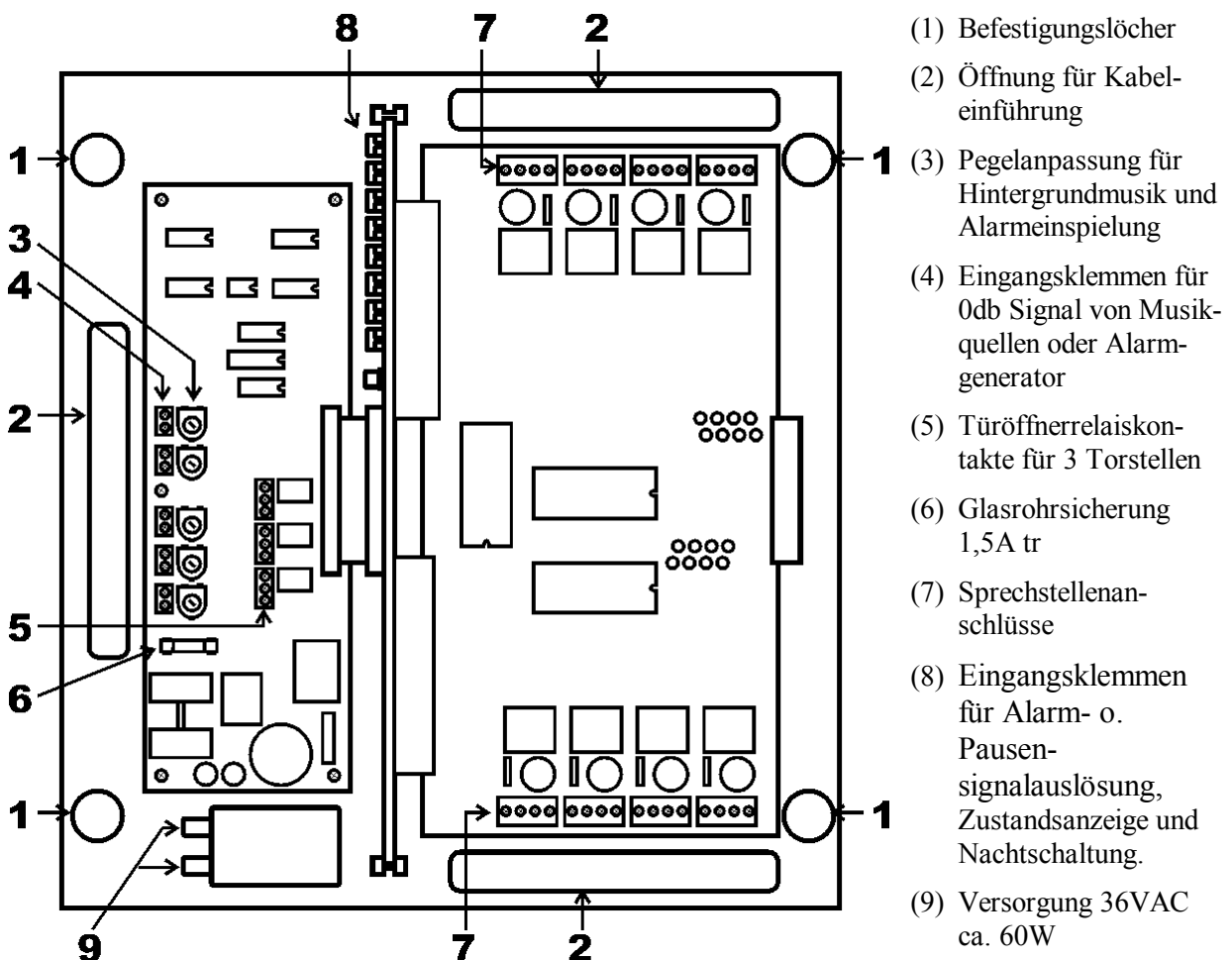

## 2.0 Montage

Die D9-Compact kann in allen Richtungen hängend, stehend oder an der Wand montiert werden. Es ist dabei auf folgendes zu achten:

- Im Umfeld von mind. 1m dürfen keine Fremdsysteme installiert sein, die die Zentrale beeinflussen können.
- Besonders ist bei Wandmontage zu achten, dass sich auf der anderen Seite der Wand keine Funkanlagen oder ähnliche Systeme befinden, die Einfluss auf das System nehmen können.
- Im weiteren ist darauf zu achten, dass die Zentrale in gut belüfteten trocken Räumlichkeiten installiert ist, und nicht durch ein benachbartes Zweitsystem erwärmt werden kann.

Der Netztrafo EI78-36 wird in der Nähe der Zentrale montiert. Ziehen sie die beiden Kabelschuhe vom Netzfilter ab, und pressen sie diese an das Kabelende auf der Sekundärseite (36V) des Trafos. (Siehe Abb.2)

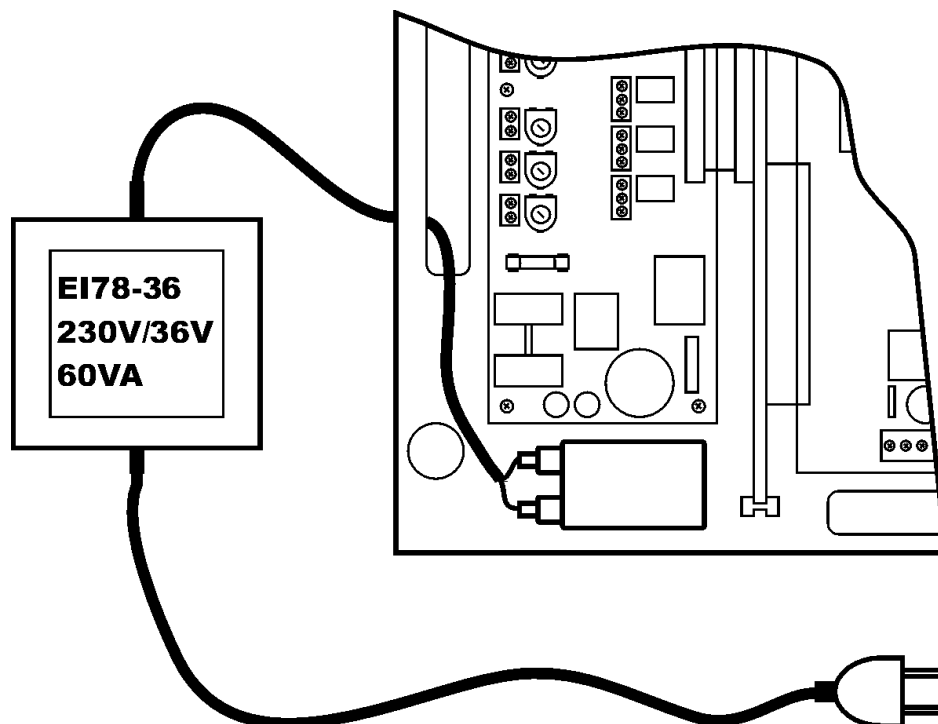

### 3.0 Teilnehmer-, Sprechstellenanschluss

An die D9-Compact können max. 8 Sprechstellen oder Interfaces angeschalten werden.

Interfacetypen:	D9001	Standardsprechstelle (Tisch od. Wandmontage)
	D9003	Industriesprechstelle IP65
	D9005	Unterputzsprechstelle
	D9007-D9010	div. Telefoninterfaces
	D9013-x	Torstelle
	D9015	Lautsprecheranschalteinheit
	D9016	Universalanschalteinheit
	D9017	Rücksprecheinheit
	D9020, D9021	Relaisanschalteinheit

### 3.1 Übersicht Anschlussklemmen

Bei Standardprogrammierung sind die Rufnummern gleich den Teilnehmernummern. z.B. TN1 hat Rufnummer 1, TN2 hat die Rufnummer 2, usw...

Die Klemmen lassen sich von der Teilnehmerkarte lösen, um eine einfacher Montage zu gewährleisten.

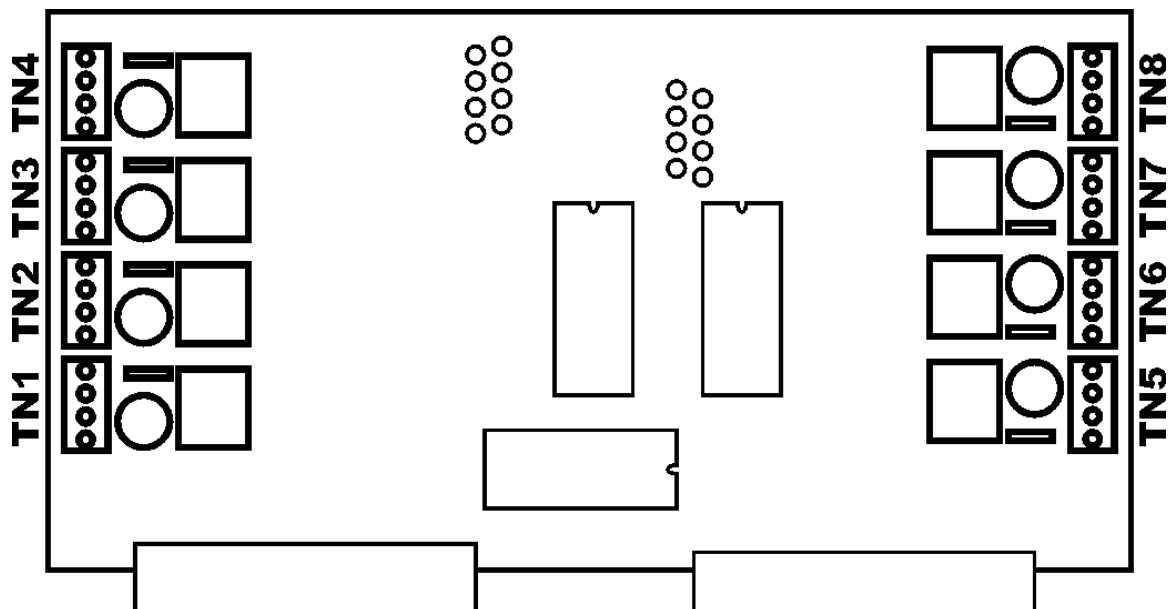

### 3.2 Anschluss einer D9001 Sprechstelle

Anschluss einer D9001 Sprechstelle erfolgt über eine FYY-2x2x0.6 paarweise verdrehte Leitung. Es ist darauf zu achten, dass ein **Paar** die Anschlüsse **1 u 2**, und ein weiteres **Paar** die Anschlüsse **3 u 4** verkabelt wird.

Es kann auch eine mehr paarige Leitung benutzt werden, um mehrere Sprechstellen in einer Leitung zusammenzufassen.

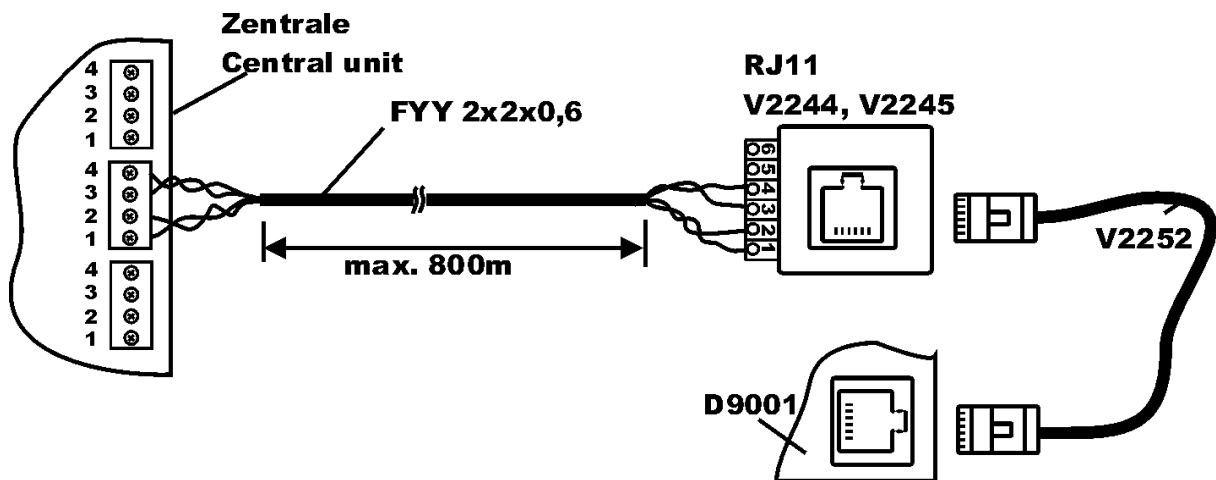

### 3.3 Anschluss einer D9001 Sprechstelle über strukturierte Verkabelung

Um eine strukturierte Verkabelung verwenden zu können, ist darauf zu achten, dass die Paare von Klemme 1,2 und 3,4 bis zur Sprechstelle durchverdrahtet sind. Es ist daher notwendig die Paare 1,2 und 4,5 zu verwenden. Die Gesamtlänge von Zentrale bis zur Sprechstelle darf 800m nicht überschreiten.

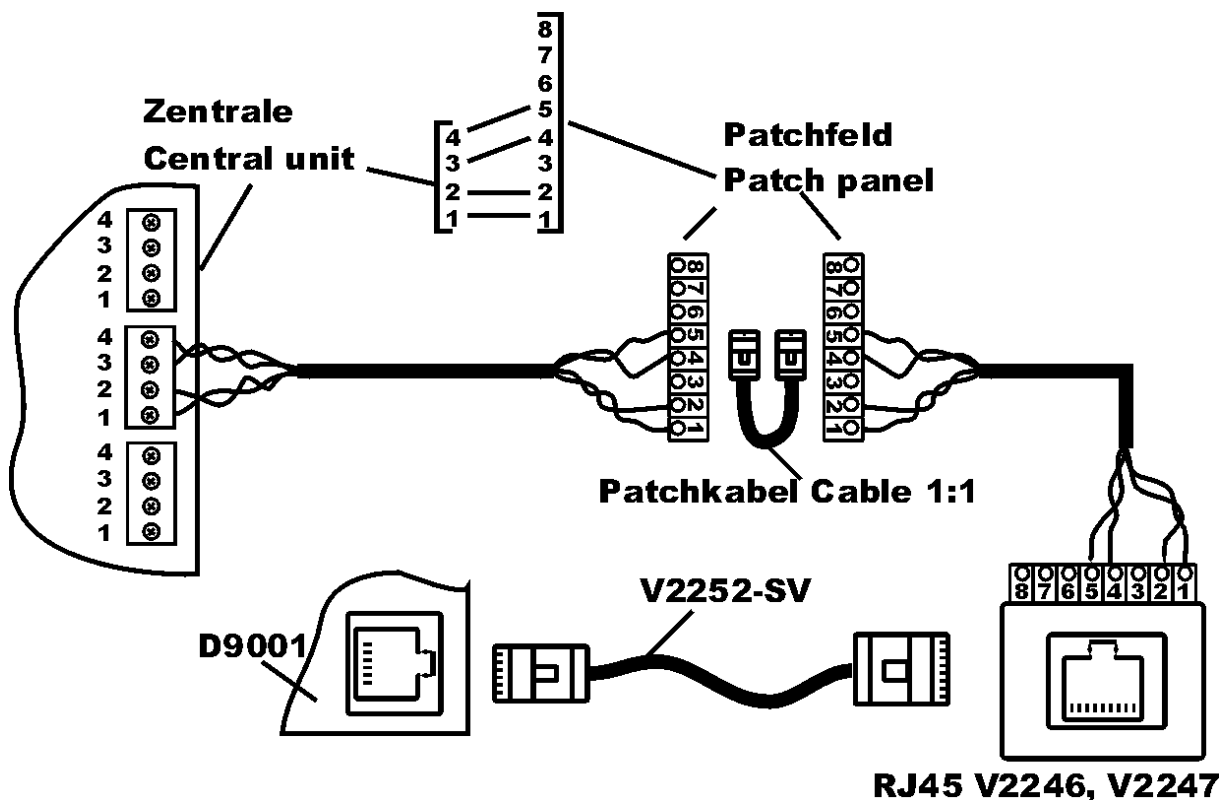

### 3.4 Anschluss von D9003, D9005, D9007-D9010, D9013-x, D9015, D9016, D9017, D9020, D9023

Anschluss oben angeführter Interfaces erfolgt über eine FYY-2x2x0.6 paarweise verdrehte Leitung. Es ist darauf zu achten, dass ein **Paar** die Anschlüsse **1 u 2**, und ein weiteres **Paar** die Anschlüsse **3 u 4** verkabelt wird. Es dürfen keine anderen stromführenden Adern (z.B. Türöffnerleitung, Torstellenbeleuchtung, usw... im selben Kabel geführt werden.

Bei Verwendung einer D9015 Lautsprecheranschaltseinheit reicht das Paar mit den Anschlüssen 1 u 2 aus, die Verkabelung erfolgt 2 adrig.

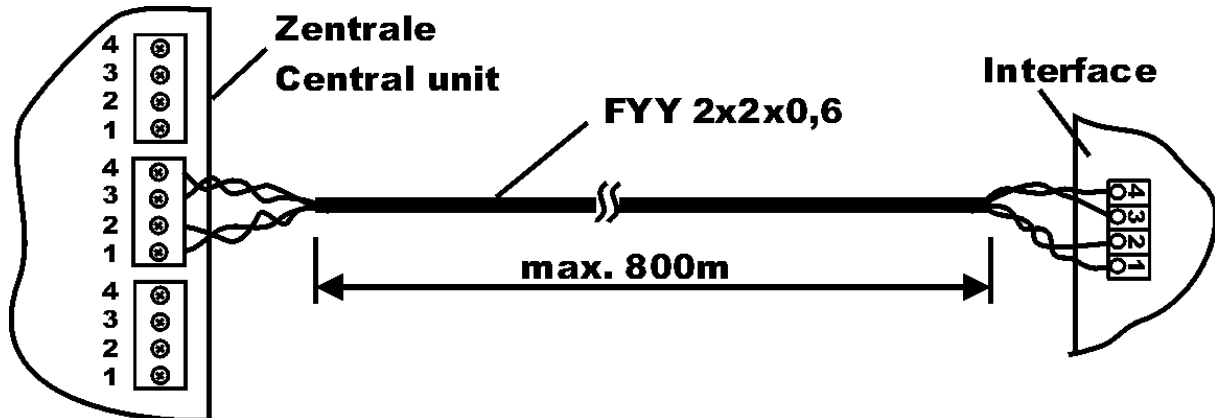

### 4.0 Musikeinspielung

Es besteht die Möglichkeit bis zu 4 unterschiedliche Musikprogramme anzuschließen. Als Verbindung zwischen Zuspelgerät und Zentrale wird ein einadriges geschirmtes Kabel empfohlen. Falls diese Geräte keine erdfreie Potentialtrennung besitzen, muss Masse (Schirm) immer links (siehe Abb.) angeschlossen werden. Mit den dahintersitzenden Trimpotentiometer können unterschiedliche Pegel angepasst werden.

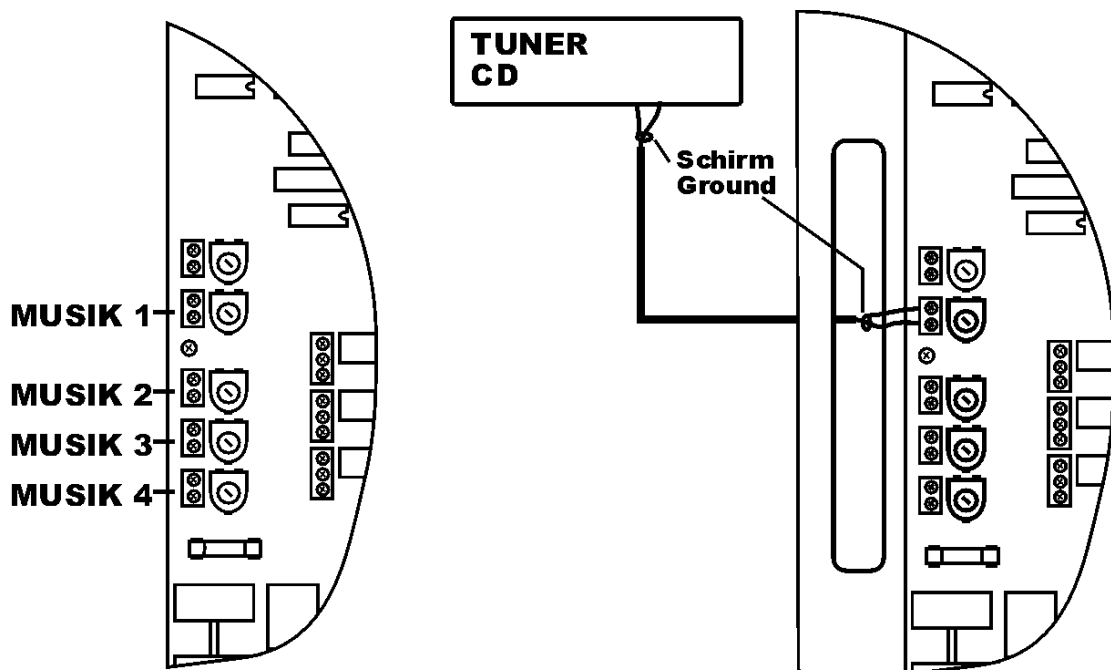

### 5.0 Alarm / Pausengong Einspielung

Pausengongs und Alarme können an eine programmierte Anzahl von Sprechstellen und Lautsprecher problemlos eingespielt werden. Alarm- bzw. Pausenton mit ca. 0dB. an die Zentrale anschließen und mit dem dahintersitzenden Potentiometer die Lautstärke angepasst. Zum Auslösen kann eine der Eingänge Pause1–2 und Alarm 1–2 gewählt werden. Bei Auslösung erscheint mit Display z.B. Text PAUSE1, der Alarm/Pausenton wird durchgeschaltet bis der Auslösekontakt wieder aufgemacht wird.

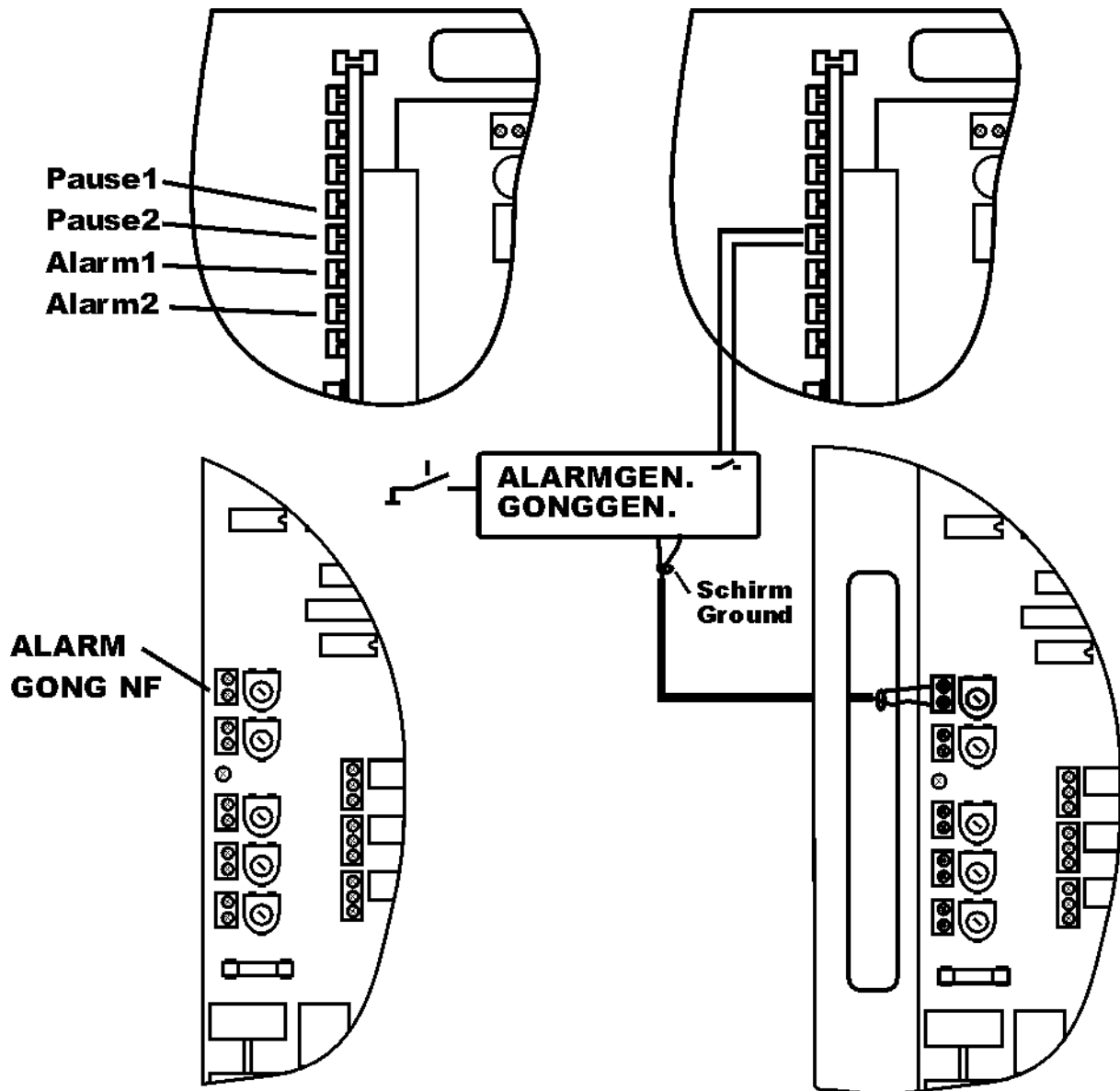



## 6.0 Torstellen / Türöffneranschluss

Torstellen werden wie normale Sprechstellen 4adrig verkabelt. Beleuchtung, Türöffnerleitungen müssen separat in einen eigenen Kabel geführt werden. Für die ersten 3 Torstellen sind Türöffnerrelais auf der Zentrale serienmäßig vorhanden. Anschluss siehe Abb.

Bei Türöffnerleitung mit längeren Distanzen ist ein dementsprechend großer Querschnitt zu wählen, damit eine einwandfreie Funktion gewährleistet ist.

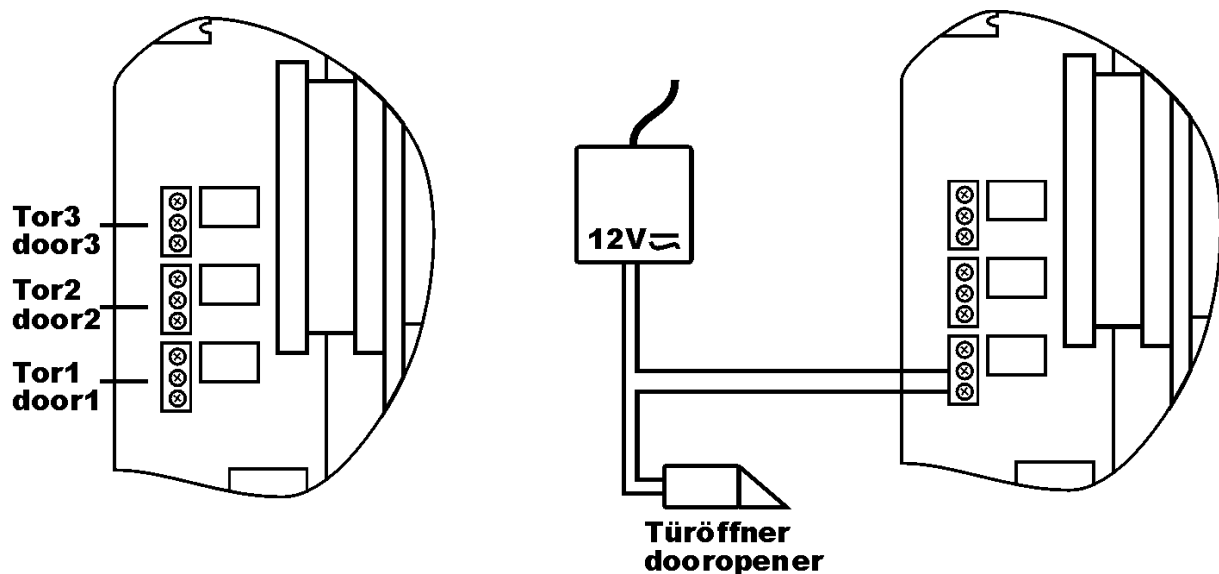

## 7.0 Eingänge

Auf der Zentrale stehen 8 Eingänge zur Verfügung. Die Eingänge Pause1,2 u Alarm 1,2 wurden bereits in einen der vorhergehenden Punkte erklärt.

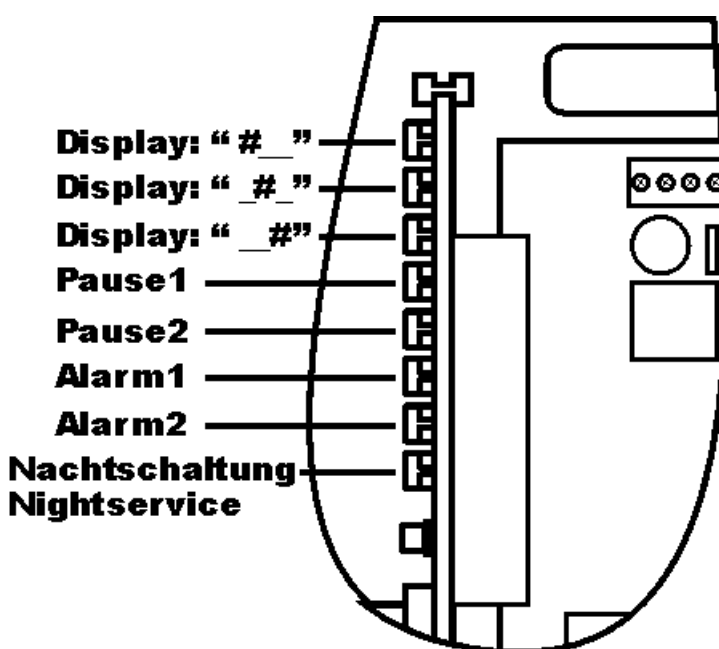

Mit den Eingängen **Display** kann auf einen Sprechstendisplay ein Zustand angezeigt werden. Beim Schließen des Einganges erscheint abhängig vom Eingangskontakt „#“ am Display der Sprechstelle in unterschiedlicher Position.

**Nachtschaltung** kann aktiviert werden, wenn ein Torruf auf alle Sprechstellen z.B. ab einer gewissen Zeit gewünscht wird. (programmabhängig)

## 8.0 Grundprogramm

Die Zentrale D9-Compact wird mit folgenden Grundprogramm ausgeliefert:

### Rufnummern:

KLEMME	RUFNUMMER	KLEMME	RUFNUMMER
TN1	1	TN5	5
TN2	2	TN6	6
TN3	3	TN7	7
TN4	4	TN8	8

### Sonstiges:

Anzahl der Teilnehmer: 8  
Anzahl der Gesprächswege: 2  
Anzahl der Torstellen: 0  
Teilnehmer mit Systemberechtigung: TN1  
Sammelruf Durchsagezeit: 30 sek  
Gruppenruf Durchsagezeit: 30 sek.  
Systemreset Passwort: 1397

## 9.0 Technische Daten

### Anschlüsse:

8 Teilnehmer  
5 NF-Eingänge (Musik u. Alarm)  
3 Relaisausgänge (Türöffner)  
8 Eingänge  
1 RS232-serielles Interface

### Sonstiges:

Versorgung: 220V 50Hz  
Trafo: 36V / 60VA  
Abmessungen: BxHxT 310 x 300 x 85 mm  
Gewicht: 3,25 kg  
Farbe: blau  
Umgebungsbedingungen: -10 bis +60°C  
Luftfeuchtigkeit: 20-80%

## 10.0 Bedienungsanleitung D9001 (analog D9003, D9005)

Übersicht:

### Baumdiagramm

Funktionstasten

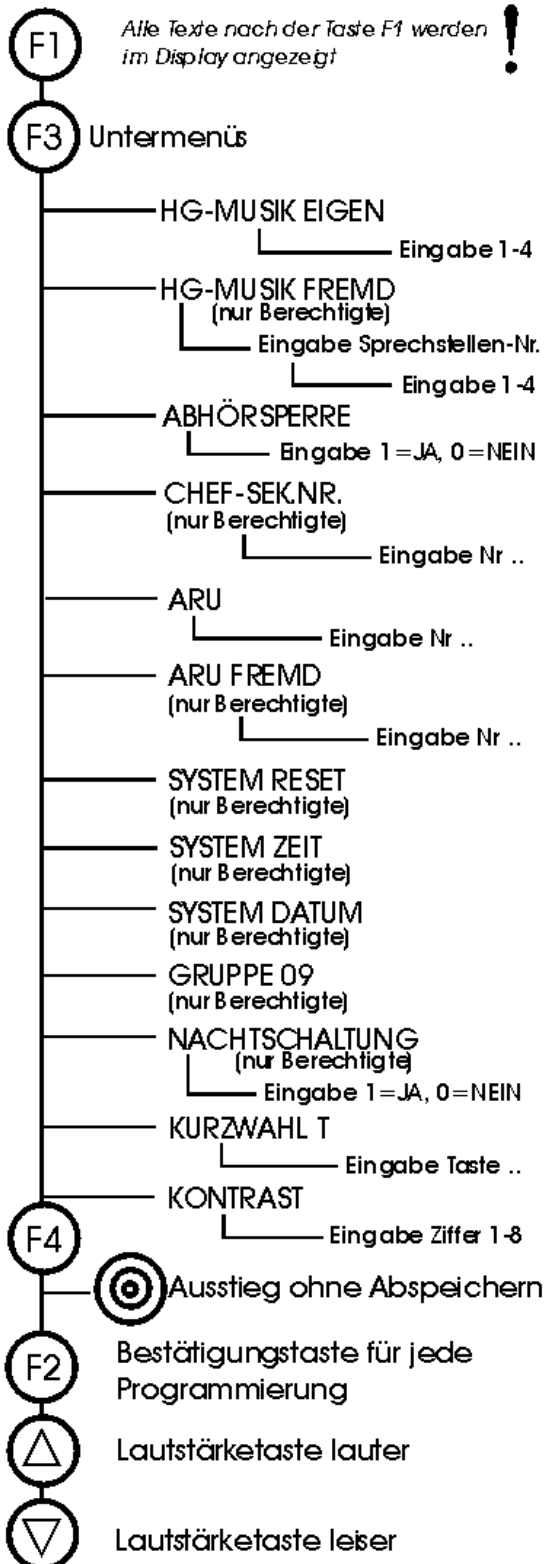

### Frontansicht

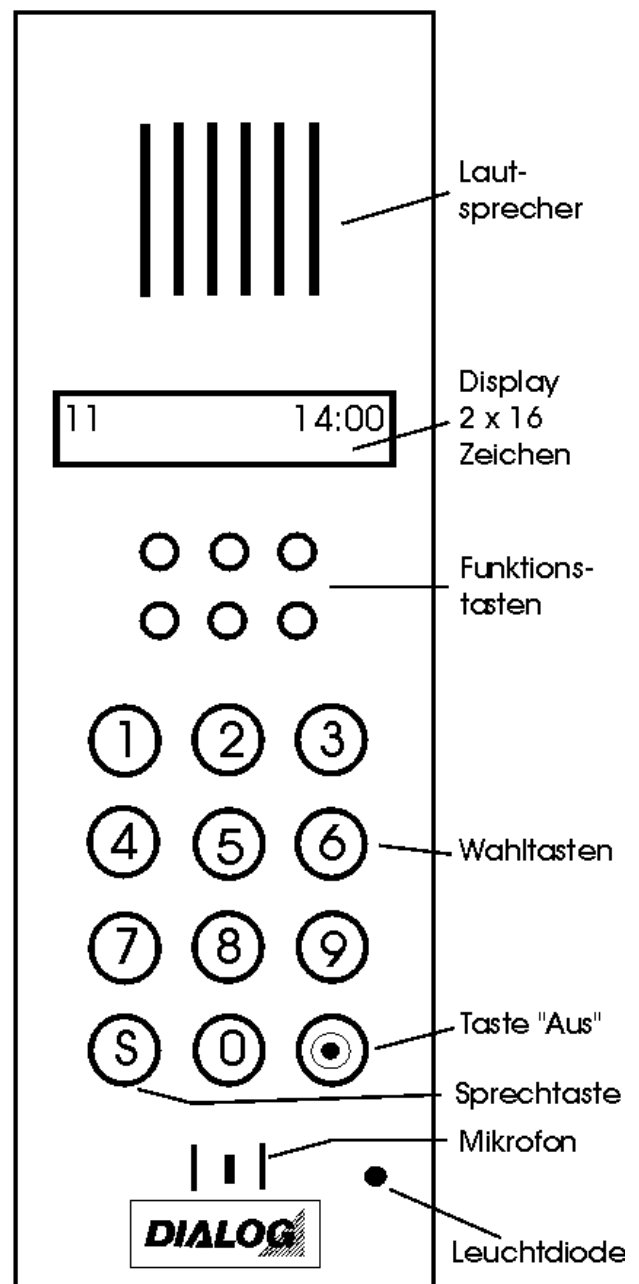

**Beschreibung der Funktionen:****FUNKTIONSERKLÄRUNG**

- GRUNDANZEIGE AUF DER SPRECHSTELLE IM DISPLAY:**  
Links oben: Eigene Rufnummer  
Rechts oben: Uhrzeit
- **VERBINDUNGSBAUFRAU**  
Wählt einer 1, 2, 3 oder 4-stelligen Nummer. Lautstärkeregelung.  
Während der Sprechverbindung können Sie mit der Taste die Lautstärke nach oben und mit der Taste die Lautstärke nach unten einstellen. Diese Einstellungen werden abgespeichert.
  - **BEENDEN DER VERBINDUNG**  
Durch Drücken der Taste .
  - **WECHSELSPRECHEN**  
Während des Gesprächs drücken Sie die Sprechertaste. Solange sie die Taste S drücken, können Sie beibringen, sprechen. Nach dem Auslassen derselben hören Sie die andere Sprechstelle. Gegenseitiges Sprechen ist nicht mehr möglich (gruppenmitarbeit).
  - **SAMMELRUF/GRUPPENRUF**  
Durch zweimaliges Drücken der Taste 0 wird ein Sammelruf ausgelöst.  
Beenden des Sammelrufes / Gruppenrufes durch Drücken der Taste .  
Gruppenruf durch Wählen von z. B. 01 (Gruppe 1)
  - **SAMMELRUF/GRUPPENRUF-ANTWORT**  
Durch Drücken der Taste F2 kann auf einen Sammelruf geantwortet werden. Es wird ein automatischer Verbindungsaufbau auf den Sammelrufautsprecher gemacht.
  - **HINTERGRUNDMUSIK EINSCHALTEN**  
Einmal die Taste F1 drücken. Jetzt sind Sie in den Programmiermodus eingestellt. Mit den Tasten F3 oder F4 auf das Programm "HINTERGRUND MUSIK" scrollen. Jetzt geben Sie eine Ziffer zwischen 1 und 4 ein. Sie hören sofort die ausgewählte Musik. Haben Sie einen Musikkanal gewählt, so bestätigen Sie mit der Taste F2. Jetzt können Sie mit den Tasten u. die Lautstärke ändern. Diese Lautstärke ist unabhängig von der Sprechlautstärke.
- AUSSCHALTEN DES MUSIKKANALES**  
Wieder in das Programmiermenü einstellen. Drücken Sie ein Musikkanal die Ziffer 0 eingeben und mit der Taste F2 bestätigen.
- **ABHÖRSPERRE SETZEN**  
Taste F1 drücken. Mit den Tasten F3 oder F4 auf das Programm "ABHÖRSPERRE" scrollen. 1 für "ja", 0 für "nein" eingeben. Mit F2 bestätigen.
  - **GESPRÄCHSANNAHME MIT EINGESCHALTETER ABHÖRSPERRE**  
Durch einmaliges Drücken der Taste S wird die Abhörerfunktion dieses eine Gesprächs aufgehoben.
  - **MIKROFONABSCHALTUNG WÄHREND EINES GESPRÄCHS**  
Mit der Taste F3 kann während des Gesprächs das eigene Mikrofon abgeschaltet werden. Auf dem Display erscheint die Anzeige "MIKRO AUS". Einschalten des Mikrofons wieder mit der Taste F3
  - **KURZWahl**  
Mit der Taste F1 in das Programmiermenü einsteigen. Mit den Tasten F3 oder F4 auf das Untermenü "KURZWahl" scrollen. Jetzt drücken Sie die Taste 1 und danach die gewünschte Teilnehmernummer. Danach drücken Sie die Taste 1. Jetzt haben Sie die Taste 1 eine Kurzwahl programmiert. Verahren Sie mit den anderen Tasten genauso
  - **VERBINDUNGSBAUFRAU MITTELN KURZWahl**  
Durch Drücken der Taste S und Nachwahl der Ziffer 1-9 können Sie die programmierte Kurzwahl abrufen.
  - **WEITERVERBINDEN**  
Während eines Gesprächs drücken Sie die Taste F4  
Dadurch können Sie das Gespräch. Wählen Sie jetzt die gewünschte Teilnehmernummer. Jetzt sind Sie mit dem neuen Teilnehmer verbunden. Drücken Sie jetzt die Taste , so sind die beiden Teilnehmer verbunden.
  - **RückFRAGE**  
Verfahren Sie so wie beim Weiterverbinden. Drücken der Taste drücken Sie aber nochmals die Taste F4. Jetzt sind Sie wieder mit dem ursprünglichen Teilnehmer verbunden.
  - **Nachtschaltung**  
Taste F1 drücken. Mit den Tasten F3 oder F4 auf das Programm "NACHSCHALTUNG" scrollen. 1 für "ja", 0 für "nein" eingeben. Mit F2 bestätigen.
  - **RückRUF BITTE HINTERLASSEN**  
Wählen Sie eine Teilnehmernummer. Nach dem Gesprächsaufbau schalten Sie mit der Taste F2 aus.  
Auf dem Display des gerufenen Teilnehmers erscheint die Anzeige "RückRUF NR. ..." und die LED blinkt.
  - **ABARBEITEN VON RückRUFBITTEN**  
Auf dem Display steht "RückRUF NR. ...". Mit den Tasten F3 und F4 können Sie durch die Rückrufe scrollen. Diejenige Rückrufbitte, die Sie zuerst machen wollen, können Sie durch einmaliges Drücken der Taste F2 abarbeiten. Wenn Sie eine Rückrufbitte löschen wollen, so drücken Sie einfach die Taste .
  - **HANDHÖRERFUNKTION**  
Wenn Sie nach der Eröffnung eines Gesprächs die Taste 1 drücken, haben Sie auf Handhörer umgeschaltet. Diese Funktion kann nur dann zurückgesetzt werden, wenn das Gespräch beendet wird.
  - **KONTRASTEINSTELLUNG**  
Mit der Taste F1 in das Programmiermenü einsteigen. Mit den Tasten F3 oder F4 auf das Untermenü "KONTRAST" scrollen. Durch Drücken der Tasten 1 bis 6 kann der Kontrast eingestellt werden, mit der Taste F2 wird die Einstellung bestätigt.
  - **TORSTELLEN**
    - **ABARBEITEN VON TORRUFEN**  
Ist ein Torrsignal zu hören, kann man mit der Taste F2 den Torruf entgegennehmen. Mit den Tasten F3 und F4 können Sie durch die Torrufe scrollen. Diejenigen Torruf, den Sie zuerst abarbeiten wollen, können Sie durch einmaliges Drücken der Taste F2 abrufen.
    - **TÜRÖFFNER**  
Durch nochmaliges Drücken der Taste F2 wird der Türöffner betätigt.
  - **RückMUSIK EIGEN**  
Damit teilen Sie sich selbst die Musik zu.
  - **RückMUSIK FREI**  
Damit teilen Sie die Musik einem anderen Teilnehmer zu.
  - **ABHÖRSPERRE**  
Damit können Sie Ihre Sprechstelle gegen unabsichtigtes Abhören sperren.
  - **CHEF-SEK NR**  
Damit können Sie sich eine Sekretärin programmieren. Alle Gespräche, die zu Ihnen kommen, werden auf die Sekretärin umgelenkt. Nur diese kann zu Ihnen rufen.
  - **ARU**  
Anrufumleitung. Alle Gespräche, die zu Ihrer Sprechstelle kommen, können Sie auf die programmierte Nummer umleiten.
  - **ARU FREI**  
Anrufumleitung fremd. Alle Gespräche können Sie an eine beliebige Sprechstelle nachholen.
  - **GRUPPE 09**  
In dieser Funktion können Sie sich eine eigene Gruppe von Teilnehmern zusammensetzen.
  - **SYSTEM RE SET**  
Damit kann man die Zentrale zurücksetzen. (Warmstart)
  - **SYSTEM ZEIT**  
Hier können Sie die Uhrzeit einstellen.
  - **SYSTEM DATUM**  
Hier können Sie das Datum einstellen.
  - **KURZWahl T**  
Hier können Sie sich auf den Tasten 1 bis 9 eine eigene Nummer abspeichern.
  - **KONTRAST**  
Hier können Sie sich die Helligkeit des Displays einstellen.
  - **Alle Funktionen mit diesem Zeichen sind nur bei berechtigten Sprechstellen verfügbar.**
  - **Alle Funktionen mit diesem Zeichen sind nur als Softwaremodul erhältlich.**